



Suikerpalm 47, Suikerpalm

US\$ 129,500 vraagprijs **VERKOCHT**

kosten koper

Suikerpalm

Specificaties

Buurt	Suikerpalm
Adres	Suikerpalm 47
Eigen grond	
Nieuwbouw	
Totale grondoppervlakte	5,188 / 482 sq.ft./m2



Grondbelasting (jaarlijks): 0,345% over de waarde of Vastgoedbelasting (jaarlijks): 0,91% over de waarde bij 2e woning. Kosten koper bestaan uit éénmalig: 5% overdrachtsbelasting, ca. 1,5% notaris kosten en kadasterkosten afhankelijk van de koopsom.

Geregistreerd bij het Kadaster, als afdeling 4, sectie H, nummer 863.



Omschrijving

Kavel 47 is gelegen in de binnenring van het noordelijkste stuk van de Suikerpalm verkaveling. Met slechts 5 minuten rijden naar het Sorobon-gebied naar het oosten en op slechts 2 minuten rijden naar het dichtstbijzijnde strand 'Bachelor Beach' naar het westen. Het ligt midden in de mooiste kustgebieden van Bonaire. Het centrum van Kralendijk ligt op slechts 10 minuten rijden.

Op Suikerpalm zijn de wegen verhard en nutsvoorzieningen ondergronds aangelegd. Alles is voor u klaargemaakt om te starten met de bouw van uw droomhuis op Bonaire. Als onderdeel van het bestemmingsplan voor Bonaire, is Suikerpalm één van de laatste verkavelingprojecten waar u een kavel kunt kopen. Als extra bonus geldt op Suikerpalm geen bouwverplichting, waardoor u alle vrijheid behoudt.

Leuk om te weten; De plantensoort Suikerpalm staat ook bekend als Arengo saccharifera, de spikepalm, die de spikes en Javaanse suiker lever

- ruime binnenring kavel,
- geen bouwverplichting,
- dichtbij populaire stranden en de Caribische zee,
- bouw uw eigen droomwoning,
- water en electra aansluiting beschikbaar en wegen zijn gebruiksklaar,
- bereikbaarheid: goed, slechts 10 minuten tot het centrum van Kralendijk,
- locatie: gelegen nabij de doorgaande weg Kaya Stadius van Eps welke doorgaat naar Sorobon Beach, naast verkavelingsplan La Palma.

[Klik hier voor alle beschikbare kavels te Suikerpalm](#)

Vereniging van eigenaren wegen en voorzieningen Suikerpalm' - Jaarlijkse bijdrage per kavel is USD 200,-.



Technische specificaties

- link naar bestemmingsomschrijving: [bestemming "Woongebied II"](#)
- download bouwvoorschriften: [bijzondere bepalingen en bedingen.pdf](#)

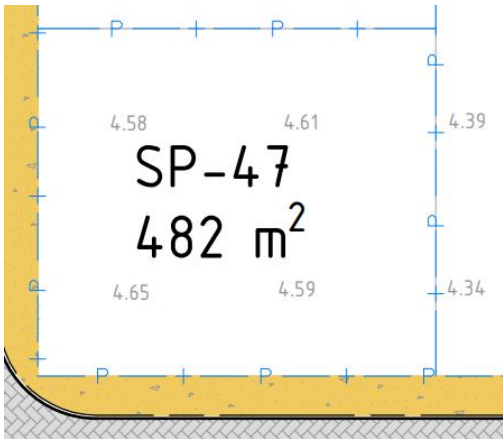

- maximum bebouwingspercentage (%): 40
- maximum bouwhoogte (m): 6
- maximum goothoogte (m): 4

